

HI 3618  Connecteur
HI 3618  DIN 7 broches

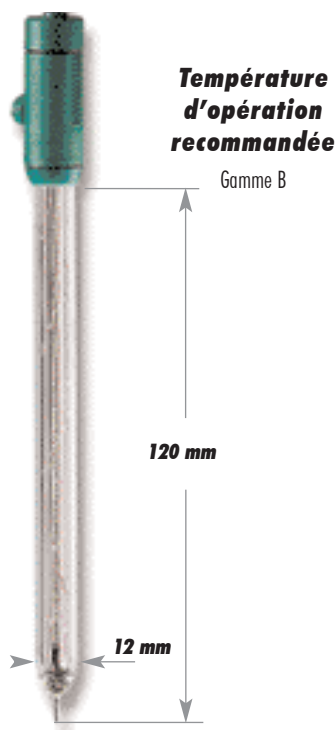

Référence

Simple, Ag/AgCl

Jonction

Céramique, simple

Électrolyte

KCl 3.5M + AgCl

Pression Max

0.1 bar

Gamme

Rédox T°: -5 à 100°C

Embout

Tige platine

Capteur de température

Oui

Amplificateur

Oui

Matériau du corps

Verre

Câble

5 brins; 1 m (3.3')

Usage recommandé

Laboratoires

HI 3620  Connecteur
HI 3620  DIN 7 broches

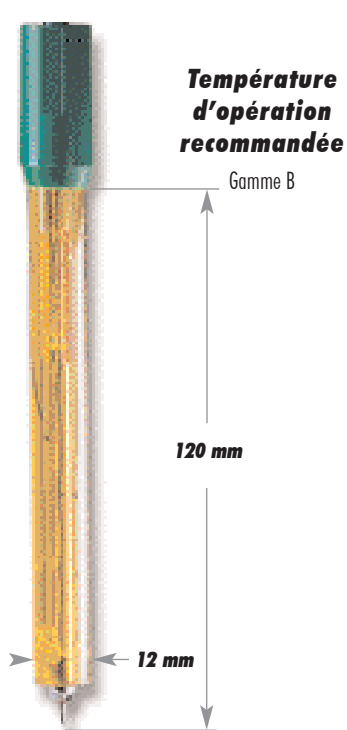

Référence

Simple, Ag/AgCl

Jonction

Céramique, simple

Électrolyte

Gel

Pression Max

2 bars

Gamme

Rédox T°: 0 à 80°C

Embout

Tige platine

Capteur de température

Non

Amplificateur

Oui

Matériau du corps

Ultem®

Câble

7 brins; 1 m (3.3')

Usage recommandé

Applications sur le terrain, piscines

HI 4619  Connecteur
HI 4619  DIN 7 broches

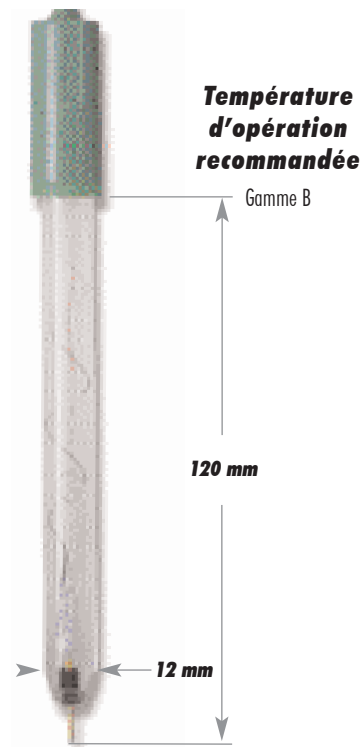

Référence

Simple, Ag/AgCl

Jonction

Céramique, simple

Électrolyte

Gel

Pression Max

2 bars

Gamme

Rédox T°: -5 à 100°C

Embout

Tige or

Capteur de température

Oui

Amplificateur

Oui

Matériau du corps

Verre

Câble

5 brins; 1 m (3.3')

Usage recommandé

Oxydants, désinfection à l'ozone